



ART-SPRINT

AMTOSZ Rali-Túra Sprint

/ AUTÓS - Sportágrész /

Technikai Szabályzata

2023



A szabályzatok az esetleges kiegészítésekkel, körlevelekkel, a következőleg hivatalosan kiadott új, teljes szabályzat kiadásáig érvényesek.

Az AMTOSZ a módosítás jogát fenntartja!

Szabályzatok: - [LINK](#)

TARTALOMJEGYZÉK

I. MAGYARORSZÁGI ART-SPRINT VERSENYEK ÁLTALÁNOS TECHNIKAI FELTÉTELEI:-

- I.1. KÖZÚTI ART-SPRINT KÜLÖN SZABÁLYOZÁSA - - - -3
 I.2. BEVEZETŐ ÁLTALÁNOS SZABÁLYOZÁS - - - - - 5

II. OSZTÁLYBA SOROLÁS ÉS MEGHATÁROZÁSOK:-

1. ART-SPRINT VERSENYEKEN INDÍTHATÓ JÁRMŰVEK - 7
 2. OSZTÁLYBA SOROLÁS - - - - - 7

III. BIZTONSÁGI FELSZERELÉSEK (N-A-H)

1. VEZETÉKEK - - - - - 9
 2. BIZTONSÁGI FÉKRENDSZER - - - - - 9
 3. PÓTLÓLAGOS RÖGZÍTÉSEK - - - - - 9
 4. BIZTONSÁGI ÖVEK - - - - - 9
 5. TŰZOLTÓ KÉSZÜLÉKEK - - - - - 11
 6. BUKÓCSŐ - - - - - 11
 7. KILÁTÁS HÁTRAFELÉ - - - - - 15
 8. VONÓSZEM - - - - - 15
 9. ABLAKOK - - - - - 15
 10. BIZTONSÁGI SZÉLVÉDŐ RÖGZÍTÉSEK - - - - - 16
 11. KÖZPONTI ÁRAMKÖR MEGSZAKÍTÓ - - - - - 16
 11.1 AKKUMULÁTOR - - - - - 16
 12. ÜZEMANYAG TANK és Üzemanyag ellátó rendszer - - - - - 16
 13. ÜLÉSEK ÉS RÖGZÍTÉSEIK ÜLÉSTÁMASZOK - - - - - 17
 14. KORMÁNYMŰ - - - - - 17
 15. RAJTSZÁMOK, RAJTSZÁMPANELEK - - - - - 17
 16. VILÁGÍTÁS - - - - - 17
 17. SZERVÍZPONYVA, KÖRNYEZETVÉDELEM - - - - - 18
 18. TECHNIKAI ÁTVÉTELEK, Versenyautók tisztasága, matricák 18
 19. VERSENYAUTÓK SZABÁLYOSSÁGA - - - - - 18

IV. SPECIÁLIS ELŐÍRÁSOK.

1. ÜLÉSEK, KÁRPITOK - - - - - 19

I. MAGYARORSZÁGI ART-SPRINT VERSENYEK ÁLTALÁNOS TECHNIKAI FELTÉTELEI

**-Az ART-Sprint versenyeken induló versenyjárműveknek meg kell felelniük, az aktuális ART-Sprint technikai szabályoknak.
Ezen szabályzatban nem említett részek esetében az MGYSZ, vagy az RS szabályok az irányadók.**

- Magyarország területén az AMTOSZ jogosult ART-Sprint összetett szakágú területi, vagy Kelet-Nyugat Magyarországi Kupasorozatot kiírni és ezen versenysorozatok versenyekre jóváhagyó engedélyét kiadni, vagy más szövetségtől megkérni a jóváhagyó engedélyt. A versenyzők versenyautói részére, a versenysorozatok technikai átvevőin keresztül éves regisztrációt kell kiadni, az összetett sportágából adódóan, egyik sportágrésze alapján, mint Országos Autóverseny rendszert is működtetőként!
- Amennyiben, az adott évadban legalább 3 különértékeléssel (éves) rendelkező kupasorozat lebonyolítására kerül sor, akkor az adott kupasorozat szervezőjének, legalább egy versenyen sportlövész versenyszámot kell kiírnia, az AMTOSZ ART-Sprint sportlövészet szabályai szerint. Ezt az adott rendezvényen összetett (abszolút, 1-3) /autós és lövész összetett/ eredmény alapján értékelnie és díjaznia kell. Ezen eredményt, vagy eredményeket, az adott év éves díjazottai között is szerepeltetni kell.
- Art Sprint rendezvény, csak „Etap” nélküli, lezárt útszakaszon, vagy egyéb zárt (pl. reptér) területen rendezhető.

I.1. KÖZÚTI ART-SPRINT, KÜLÖN SZABÁLYOZÁSA

Az I.1. pontban nem említettek esetében, az ART-Sprint technikai szabálya az irányadó.

I.1.-1. Biztonsági felszerelések: -

A leírás a minimum követelményeket tartalmazza, de ajánlott a homolog!

*Továbbiakban ajánlott, a homolog alsóruházat, a kesztyű (vezetőnek), a cipő, a maszk, a FHE
(HANS)*

Overál	Műszálat nem tartalmazó egyrészes. 2024-től – lejárt homolog versenyzői overál
Cipő	Zárt, magas szárú.
Bukósisak	lejárt homolog, vagy „E” jelű.
Verseny ülések	lejárt homolog, vagy „E” jelű.
Ülésrögzítés	Jelen szabályzatnak megfelelő
Övek	4 pontos, lejárt homolog, vagy „E” jelű.
Övrögzítés	Jelen szabályzatnak megfelelő.
Övvágó	2db.
Bukócső	Jelen szabályzatnak megfelelő.

Áramtalanító	Kötelező.
Vonószem	Elöl és hátul is kötelező.
Tűzoltó készülék	min. 2kg. megfelelően rögzítve.

I.1.-2. Kategóriák és Kupák: -

PWS. /Power-Sprint/ : / Csak PWS indulhat! /

Abszolút:- Minden kategória részvételével!

Kategóriák:-

PWS. A. - -1000 cm³ - ig

PWS. 1. - 1001 cm³ – 1400cm³

PWS. 2. - 1401cm³ – 1600cm³

PWS. 3. - 1601cm³ – 2000cm³

PWS. 4. - -2001cm³ - felett

Kupák:-

- **Lada** (H váltó, lada karosszéria és lada motor)

- **BMW** (H váltó, BMW karosszéria és BMW motor)

Aktív hajtáslánccal rendelkező versenyautók CSAK az M csoportban indulhatnak!

A turbós autók 1,7-es szorzóval kerülnek besorolásba

I.1.-3. Gépátvételek : -

- Adott évadra érvényes versenyzői regisztrációval, vagy a verseny adminisztratív átvételén, a szabályzatban leírtak alapján kiváltott éves Versenyzői regisztrációval lehet indulni az adott versenyen.

- A versenykiírásban megadott helyszínen és időben kell megjelenni (gépátvétel).

- Amennyiben az adott versenykiírás nem tartalmazza a gépátvétel pontos idejét, (kategóriákra szabva) akkor a rendezvény hivatalos oldalain, a nevezési zárlatot követően kiírásra kerülő egyéni, vagy kategóriánkénti gépátvételi idő alapján kell megjelenni a gépátvétel helyszínen.

I.1.-3.-1. Gépátvételen bemutatandók :

(Ezen pont érvényes a zárt területen (pl. reptér) történő /PWS/ gépátvételekre is.

- Eredeti Nevezési lap (hiánytalanul géppel kitöltve és aláírva)
- 2 db Versenyruházat (egyrészes bokánál és csuklónál zárt műszálat nem tartalmazó overál)
- 2 db bukósisak (min. „E” jelzéssel ellátott)
- 1 db 2 kg-os tűzoltó készülék, megfelelően rögzítve.
- 1 db. Szerelőponyva (3 x 5m)
- Minimum, 120 literes Szemetes zsák
- KRESZ tartozékok, Pótkerék + emelő, megfelelően rögzítve
- Biztonsági berendezések: (bukóketrec, 2 db verseny ülés, 2 db min. 4 pontos biztonsági öv, áramtalanító)

Ezen eszközök esetében ajánlott a homológ.

A gépátvételen csak karbantartott és tiszta gépkocsival lehet megjelenni!

I.2. BEVEZETŐ ÁLTALÁNOS SZABÁLYOZÁS**I.2.-1. Mini-Sprint (MS) rendezvények:*****- Indítható járművek:*****A. - Műszaki vizsgával (érvényes) rendelkező járművek: (feltételek): -**

1. Ebben az esetben a verseny előtti sikeres gépátvétel elégséges.
2. Műszálat nem tartalmazó egyrészes, vagy kétrészes zárt ruházat.
3. „E” jelzésű bukósisak.
4. Kizárólag a „klasszikus-utcai”, a futófelületen kialakított, egymást keresztező és a futófelület széleiiig kivezetett mintával rendelkező, „E” jellel ellátott, kereskedelmi forgalomban elérhető abroncsok használata elfogadott.

Javasolt a homológ felszerelés!

B. - Műszaki vizsgával (érvényes) Nem rendelkező járművek: (feltételek): -

1. Ebben az esetben, éves műszaki regisztráció és a verseny előtti sikeres gépátvétel is szükséges.
2. Beazonosítható alvázszámmal kell rendelkeznie a járműnek. Ennek tulajdonjogát igazolni kell.
3. Min. lejárt homológ, vagy „E” jelzéssel rendelkező versenyülés, szabályosan rögzítve.
4. Min. lejárt homológ, vagy „E” jelzéssel rendelkező (min.) 4 pontos biztonsági öv, szabályosan rögzítve.
5. Műszálat nem tartalmazó egyrészes, vagy kétrészes zárt ruházat.
6. „E” jelzésű bukósisak.

7. Kizárólag a „klasszikus-utcai”, a futófelületen kialakított, egymást keresztező és a futófelület széleiig kivezetett mintával rendelkező, „E” jellel ellátott, kereskedelmi forgalomban elérhető abroncsok használata elfogadott, 1.400cm³ alatt.
 - Az 1.400cm³ feletti járművek esetében, engedélyezett bármely kereskedelmi forgalomban kapható gumibroncs használata. Kivételt képeznek a futózott, valamint a „cross” mintás abroncsok (pl. „pápai bütykös”) és a teljesen sima (mintázat mentes) felületű abroncsok.

Javasolt a homológ felszerelés!

A versenyzőnek kötelessége a jármű és tartozékainak megfelelő karbantartása, és a megfelelő minőség megléte, sérülés mentessége.

I.2.-2. Power-Sprint (PWS) rendezvények:

A szabályzatban előírt bukókeret kötelező!

A. – Meghívásos csoport: (feltételek): -

1. Meghívásos értékelésben résztvevő járművek esetében, a verseny előtti sikeres gépátvétel elégséges.
2. Minimális követelmény: - RS Technikai szabályai.

B. - Műszaki vizsgával (érvényes) Nem rendelkező járművek: (feltételek): -

1. Ebben az esetben, éves műszaki regisztráció és a verseny előtti sikeres gépátvétel is szükséges.
2. Beazonosítható alvázszámmal kell rendelkeznie a járműnek. Ennek tulajdonjogát igazolni kell.
3. Min. lejárt homológ, vagy”E” jelzéssel rendelkező versenyülés, szabályosan rögzítve.
4. Min. lejárt homológ, vagy”E” jelzéssel rendelkező (min.) 4 pontos biztonsági öv, szabályosan rögzítve.
5. Min. Műszalat nem tartalmazó egyrészes zárt ruházat. Ajánlott a homológ lángálló.
6. „E” jelzésű bukósisak, vagy lejárt homológ bukósisak. Ajánlott a homológ bukósisak.
7. Kizárólag utcai, “E” jelű gumibroncs használható, 1.000cm³ alatt.
 Az 1.000cm³ feletti járművek esetében, engedélyezett bármely kereskedelmi forgalomban kapható gumibroncs használata. Kivételt képeznek a futózott, valamint a „cross” mintás abroncsok (pl. „pápai bütykös”) és a teljesen sima (mintázat mentes) felületű abroncsok.

Javasolt a homológ felszerelés!

A versenyzőnek kötelessége a jármű és tartozékainak megfelelő karbantartása, és a megfelelő minőség megléte, sérülés mentessége.

II. OSZTÁLYBASOROLÁS ÉS MEGHATÁROZÁSOK

II.1. Az ART-Sprint versenyeken indítható gépjárművek:

- EK jelöléssel ellátott alkatrészekből épített (típusbizonyítvánnyal rendelkező), illetve egységesítő lap (homológizáció) alapján átépített gépkocsik, amelyek forgalmi engedélyük szerint versenygépjárműnek bizonyulnak, amelyek gépkönyvvel rendelkeznek. (Személygépjárművek).
- Olyan gépkocsik, amelyeket NKH átépítési engedély alapján építettek át, amelyek megfelelőségét tanúsították és „verseny” rendszámmal rendelkeznek.

Vagy, ART-Sprint (éves)technikai regisztrációval rendelkező gépkocsik.

Valamennyi személygépkocsinak meg kell felelniük az ART-Sprint (AMTOSZ), vagy a hazai, vagy a nemzetközi technikai sportági szövetségek szabályainak, az itt megadott eltérésekkel.

- A versenyző az éves technikai regisztráción, a gépátvételeken és a versenyek alatt köteles gondoskodni arról, hogy a bontás nélkül nem látható alkatrészek megfelelnek az ART-Sprint Technikai szabályzatnak. Továbbá rendelkezik a járműve kezelési és karbantartási utasításával, és járművét annak kezelési és karbantartási utasítása szerint kezeli és tartja karban. Továbbá köteles gondoskodni arról, hogy járművében csak sérülésmentes és a szabályoknak megfelelő ülések, övek, és egyéb beépített eszközök találhatóak.

Az ART-Sprint kupasorozat abszolút értékeléséből kizárt versenygépkocsik:

- 5 évnél fiatalabb homológizációval rendelkező versenygépkocsik.
- Bármilyen S1600, S2000, KITCAR, WRC, R1, R2, R3, R4, R5 osztályba sorolt gépkocsik.
- R-1, R-2 licenccel rendelkező versenyzők.
(kivéve M csoport és egyedi engedély alapján)

II.2. Osztályba sorolás

II.2.2 ART-Sprint kategóriák és kupák: -

MS és PWS esetében is érvényes.

Megfelelő igény alapján, az itt leírt kategóriákat és kupákat a rendező, vagy a versenysorozat szervezője kiegészítheti.

Éves értékelésben, azon kategóriák és kupák vehetnek részt, amelyekben, legalább 3 versenyen minimum 5 versenyautó elrajtolt.

Azon versenyzők, akik az adott évadban, vagy az azt megelőző 3 évben, R-1, R2 és historic licenccel rendelkeztek, csak a meghívásos csoportba nevezhetők és értékelhetők.

II.2.2.1 Kategóriák:

- PWS A : 1000 cm³ ig

- PWS 1 : 1001 cm³ től - 1400 cm³ ig

- PWS 2 : 1401 cm³ től - 1600 cm³ ig

- PWS 3 : 1601 cm³ től - 2000 cm³ ig

- PWS 4 : 2001 cm³ től – 3000 cm³ ig

- PWS 5 : 3001 cm³ + 2WD, 4WD, vagy turbós

/ A turbós autók 1,7-es szorzóval kerülnek besorolásba /

II.2.2.2 Kupák:

- LADA 1 : 1600 cm³ ig (Lada – motoros és karosszériás autók, /hátsó kerék hajtás/)

- LADA 2 : 1601 cm³ felett (Lada – motoros és karosszériás autók, /hátsó kerék hajtás/)

- BMW : (BMW – motoros és karosszériás autók)

- X. kategória : - összevont kategória

- Az abszolút (1) legjobb kört külön díjazzuk !

II.2.2.3 Meghívásos csoport (hobby és teszt jelleggel):

- M 1 : 1600 cm³ ig

- M 2 : 1601 cm³ től - 2000 cm³ ig

- M 3 : 2001 cm³ től - 2500 cm³ ig

- M 4 : 2501 cm³ + 4WD, turbós

III. BIZTONSÁGI FELSZERELÉSEK

III.a Az olyan kocsit, melynek konstrukcióját veszélyesnek ítélik, a sportfelügyelők kizárhatják a versenyből. Ugyanez vonatkozik a verseny folyamán veszélyessé vált kocsira is.

III.b Ha egy tartozék használata nem kötelező, azt is oly módon kell felszerelni, hogy megfeleljen a szabályoknak.

III.c Egyéb dokumentációk: R.S. 2023 évi szabálya. Biztonsági felszerelések

III.1 Vezetékek

III.1.1 Az üzemananyag, olaj és fékolaj~ védelme.

A sorozatgyártásban alkalmazott védelem elfogadott, de csak a széria rendszereknél. Az átalakított rendszereknél, az autó alján, keréjjáratban külső védelemmel kell ellátni.

III.1.2 Az átalakított rendszereknél, csak a speciálisan arra a célra gyártott vezetékek, csatlakozások használata megengedett. A fékfolyadék-vezetéken kívül az utastéren áthaladó vezetékeken csatlakozás csak az első és hátsó tűzfalon történő átvezetésnél lehetséges.

III.1.3 Üzemananyagtartály szellőzés:

Az üzemananyagtartály szellőző vezetéket az alábbi rendszernek megfelelő eszközökkel kell felszerelni:

- gravitációs működésű visszacsapó szelep
- úszóház szellőző szelep
- maximum 200 mbar túlnyomású lefújó szelep, mely az úszóház szellőzőszelep zárásakor működik.

III.2 Biztonsági fékrendszer

- A versenyeken csak kétkörös fékrendszerrel ellátott gépkocsi vehet részt.
- Ha a rendszert sorozatgyártásnál szerelik fel, további módosítás nem szükséges.
- Kifogástalan működés, semmiféle szivárgás, repedezett, sérült, korrodált fékcső nem elfogadható.

III.3. Pótlólagos rögzítések

Minimálisan két-két pótlólagos rögzítő ajánlott a géptető és a csomagtertető rögzítéséhez úgy, hogy az eredeti rögzítők nem működnek. A kocsiban elhelyezett tárgyakat szorosan rögzíteni kell.

III.4. Biztonsági övek

Tilos a biztonsági hevedert az üléshez, vagy annak tartójához rögzíteni!

A biztonsági heveder, a gyári rögzítési pontokhoz szerelhető.

A rögzítési pontok ajánlott geometriai elhelyezéseit az ábra mutatja.

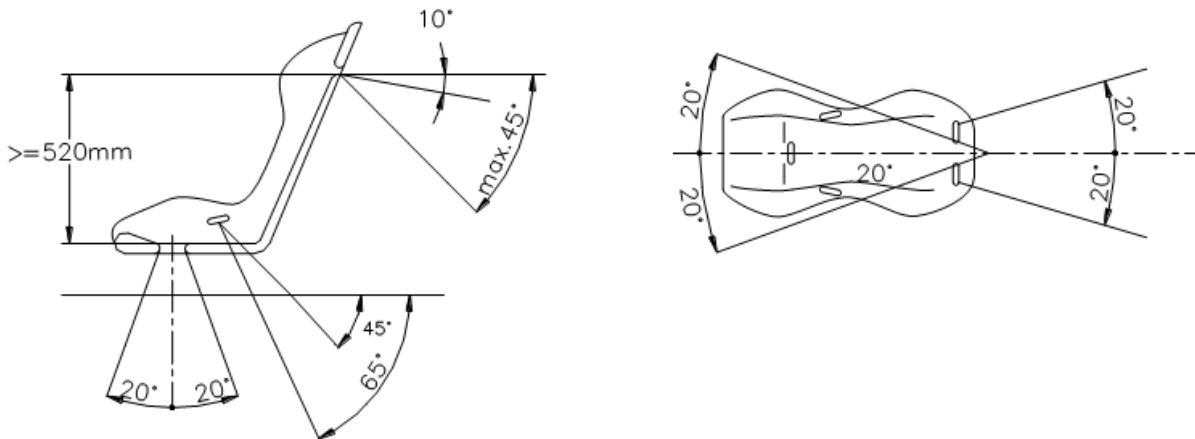

III.4.1 Övek

- Csak min. 4 pontos gyári öv használható, melynek a rögzítési pontjai a karosszérián, vagy a bukócsövön vannak elhelyezve. Tilos a biztonsági övet az üléshez vagy annak tartójához rögzíteni!

- Az öv anyagán semmiféle sérülés nem lehet, csak és kizárólag a gyári, eredeti varrás az elfogadott.

III.4.2 Felszerelés

A vállpántoknak hátra és lefelé kell irányulniuk, oly módon, hogy az irány ne zárjon be 45° -nál nagyobb szöget az üléstámla felső élének vízszintes síkjával, azonban ajánlott, hogy ez a szög ne haladja meg a 10° -ot. Az ülés középvonalához viszonyított legnagyobb szög 20° lehet akár széttartó, akár összetartó módon. 4 pontos biztonsági övek esetén a vállpántokat szimmetrikusan kell felszerelni az első ülés középvonalához viszonyítva. Tilos a biztonsági övet felszerelni olyan ülésre, amely nincs fejtámlával ellátva, vagy amelyik integrált fejtámlával rendelkező háttámlával van felszerelve (nincs nyílás a fej- és háttámla között). Keresztirányú és lábközi pántok nem haladhatnak át az ülés szélein, hanem keresztül kell haladniuk az ülésen annak érdekében, hogy a medence körüli részt a lehető legnagyobb felülettel takarják be és védjék. A keresztirányú öveknek szorosan simulniuk kell a medencecsont és a comb felső része közötti részhez, semmilyen körülmények között nem viselhetők a hasi részen.

A sorozatgyártású üléseken nyílások képezhetők ki, amennyiben szükség van rájuk. Ügyelni kell arra, hogy az övek az éles szélékhez való súrlódás közben ne sérüljenek meg. Amennyiben a sorozatgyártású rögzítési pontokra a váll- és/vagy lábközi pántok rögzítése nem lehetséges, akkor új rögzítési pontokat kell kialakítani a karosszérián vagy az alvázon; a vállpántok esetében a hátsó kerek középvonalához legközelebb elhelyezve. Amennyiben az utóbbi felszerelési pont nem valósítható meg, a vállpántok rögzíthetők a biztonsági bukóketrechez, vagy annak egy megerősítő csövéhez hurok (fül, gyűrű,) segítségével, és ezen kívül rögzíthetők a hátsó övek felső rögzítési pontjaihoz, vagy rögzíthetők egy, a bukóketrec hátsó merevítőihez hegesztett keresztirányú erősítő elemhez.

Ebben az esetben a keresztirányú erősítő elem használatának a következő feltételeknek kell megfelelnie:

- A keresztirányú erősítő elemnek egy legalább $38 \times 2,5$ mm-es, vagy 40×2 mm-es varrat nélküli, minimum 350 N/mm^2 szakítószilárdságú acélcsőnek kell lennie.
- Az erősítő elem elhelyezési magasságának olyannak kell lennie, hogy a vállpántok hátra és lefelé irányuljanak oly módon, hogy az irány 10° és 45° közötti szöget zárjon be az üléstámla felső élének vízszintes síkjával, azonban ajánlott, hogy ez a szög 10° legyen.

- A pántok rögzíthetők hurkolással vagy csavarokkal, az utóbbi esetben azonban minden rögzítési ponthoz közdarabot (ellenlemezt) kell hegeszteni. Ezeket a közdarabokat az erősítő csőbe kell helyezni és a pántok rögzítéséhez M12 8.8 vagy 7/16 UNF minőségű csavarokat kell használni.
- Minden egyes rögzítési pontnak 1470 daN, lábközi pántok esetén 720 daN nagyságú erőhatásnak kell ellenállnia. Ha két pántot egy ponton rögzítenek, a figyelembe veendő terhelés egyenlő a két pántra előírt terhelés összegével.
- Minden újonnan létrehozott rögzítési pont esetén egy legalább 40 cm² felületű és legalább 3 mm vastagságú acél erősítő lemezt kell használni.

III.5. Tűzoltó készülék

III.5.1 Az autóban kötelező felszerelés: (közúti szakaszon megrendezett verseny esetében).

- 1db min. 2 kg töltetű (Minimális tűzoltó anyag mennyiség: 2,0 kg) működőképes kézi tűzoltó készülék.
- A tűzoltó készüléket mindkét versenyző által könnyen elérhető módon, a navigátor ülése elé, a fenéklemezre kell rögzíteni.
- A rögzítést, gyorskioldó fémrögzítő („béka-zár”) és min. 2db fémpánt alkalmazásával fogadható el, vagy ezzel egyenértékű megfelelő rögzítés.
- Minden tűzoltókészüléket a megfelelő védelemmel ellátva kell felszerelni úgy, hogy azok rögzítése 25G lassulásnak ellenálljon.
- Minden tűzoltókészüléket védeni kell az oldalirányú kicsúszás ellen (Antitorpedó).
- A készülék hitelesítését, és rögzítését a technikai átvételen a technikai ellenőrök ellenőrzik.
- Minden tűzoltókészüléken az alábbi információkat kell feltüntetni:
 - a) úrtartalom,
 - b) az oltóanyag típusa,
- Az oltóanyag mennyisége (súly vagy térfogat),
- A következő ellenőrzés időpontja, mely nem lehet több két évnél a töltés, illetve az utolsó ellenőrzés idejétől számítva.
- Kizárólag az a tűzoltó készülék minősül elfogadhatónak, amely a töltet nyomásának ellenőrzésére szolgáló műszerrel van felszerelve.
- A tűzoltó készülék éves felülvizsgálatáról, a versenyzőnek gondoskodni kell.

III.6 Bukócső

A versenysorozaton résztvevő autókba bukókeretet kell beszerezni.

A bukókeret beszerelése kötelező az összes gépcsoport számára, mert egyrészt lényegesen nagyobb biztonságot jelent, másrészt nem csak a balesetek, hanem a rossz minőségű utak által okozott deformációk ellen is hathatós védelmet nyújt.

III.6.1 Engedélyezett bukócső kialakítások.

Lásd, az ábrákat.

III.6.1.1 A jelen szabályozásban meghatározott feltételeken kívüli részletekben az R.S. 2023 szabálya (Bukócső) foglaltak az irányadók.

III.6.1.2 Új bukókeret gyártása esetén erősen ajánlott az adott homologizációs szabályoknak megfelelő, gyártó által gyártott bukókeret beépítése.

III.6.1.3 A bukóketrec alapszerkezetének meg kell felelnie az alábbi ábrák egyikének:



III.6.1.4 Az alapszerkezetet ki kell egészíteni egy átlóval, ami az alábbi ábrák egyikének megfelel. Az átló iránya a 253-4 vagy 253-5 ábra esetében megfordítható.

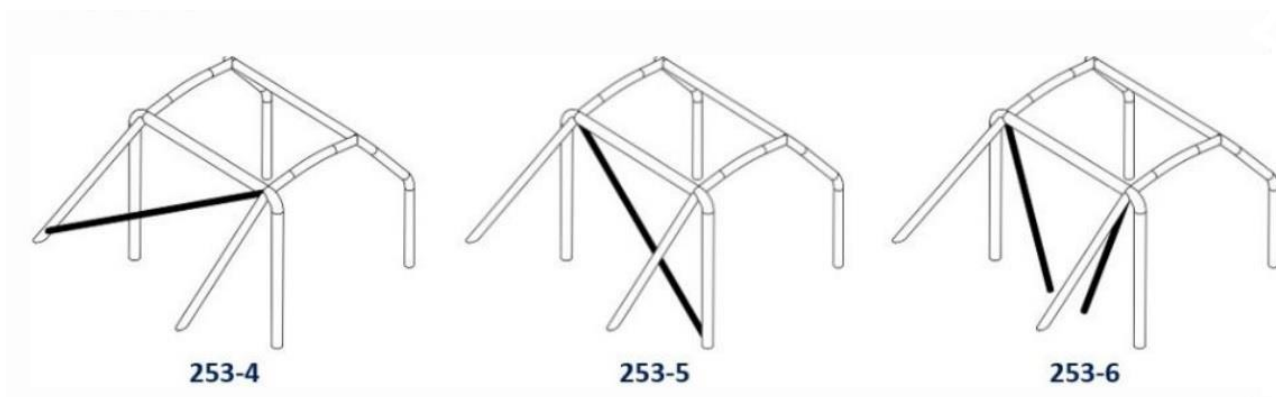

III.6.1.5 Az alapszerkezetet ki kell egészíteni mindkét oldalon az alábbi ábrák egyikének megfelelő oldalvédelemmel:

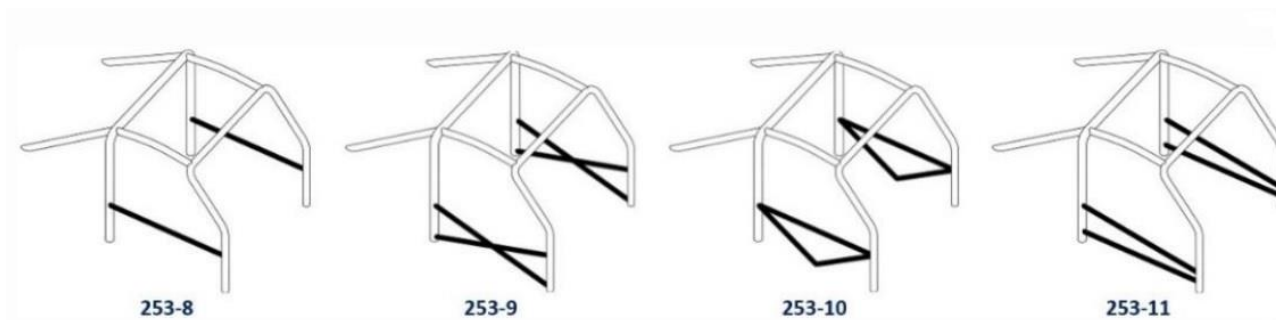

III.6.1.6 Az alapszerkezet kiegészíthető további, az R.S. 2023 szabályai (Bukócső) pontjában található elemekkel, a szabályban rögzített feltételek betartásával.

III.6.1.7 A bukóketrec talpalási pontjainál a karosszéria padlólemezét meg kell erősíteni egy a karosszériához hegesztett minimum 3 mm vastag acéllemezzel. A lemez és a karosszéria között minimum 120 cm² kontakt-felületet kell kialakítani a fő bukócső és az oldalsó fél-, vagy mellső bukócső talpainál, és 60cm² kontakt-felületet a hátsó megtámasztások talpainál. Csavarozott talpalási pontok esetén a 2016-os J 253.8.3.2.6 szerinti kialakítás kötelező.

III.6.1.8 A csövek anyaga és minimum méretei:

<i>anyag</i>	<i>minimum méretek (mm)</i>	<i>alkalmazás</i>
Varratmentes acél	45 x 2.5 50 x 2.0	Fő bukócső vagy oldalsó bukócső, konstrukciótól függően
	38 x 2.5 40 x 2.0	Oldalsó fél-bukócső és a bukókeret egyéb elemei
<i>Kizárólag kör keresztmetszetű csövek használata engedélyezett.</i>		

III.6.2 A bukókeret elemei

III.6.2.1 A bukókeret

Egy csőből készült vázrendszer, mely fő bukócsőből, első bukócsőből, hosszirányú tartóelemekből, átlós tartóelemből áll és rögzítési pontokkal rendelkezik. Arra szolgál, hogy védelmet nyújtson a komolyabb deformációk ellen.

III.6.2.2 A biztonsági keret

A bukókeret összekötő elemekkel megerősítve.

III.6.2.3 A fő bukócső

Olyan U alakú szerkezeti elem, amely a kocsi hossztengetyéhez viszonyított merőleges síkban, az első ülések hátrészének közelében, mögötte helyezkedik el, amelynek legalsó pontja a padlólemezhez van erősítve és felső íve párhuzamos a tetőlemezszelvényével.

III.6.2.4 Az első bukócső

Olyan U alakú szerkezeti elem, amely a szélvédőkeretnél helyezkedik el, követve annak formáját. Alsó rögzítési pontjának a kerékjárat és az oldalfal által határolt sarok közelében kell elhelyezkednie.

III.6.2.5 Az oldalsó bukócső

Két darab U alakú az első ajtóknak a vonalát követő bukócső. **Nem engedélyezett.** A korábban így épült és elfogadott bukókeret továbbra is használhatóak, de nem javíthatóak sérülésük esetén.

III.6.2.6 Hosszirányú megtámasztó tartóelem

Hosszirányú cső, vagy csövek, mely a fő bukócső hátsó megtámasztására szolgál.

III.6.2.7 Keresztirányú tartóelem

Amennyiben a konstrukció úgy került kialakításra, hogy első bukócső helyett két L alakú oldalsó bukócső került beépítésre, akkor kötelező a szélvédő felső ívét követő keresztirányú elem beépítése, amely a két oldalsó L alakú cső felső sarokpontjainál kerül rögzítésre. Keresztirányú tartóelem a fő bukócső talp pontjait összekötő elem is.

III.6.2.8 Hosszirányú összekötő elemek

A fő és első bukócsövet tartalmazó konstrukcióknál az azokat két oldalon felül, illetve alul összekötő elem.

III.6.2.9 Átlós tartóelem

A fő bukócső valamelyik "sarkából" kiindulva keresztezi a kocsit és a másik oldalon a fő bukócső vagy a hosszirányú tartóelem valamelyik rögzítési pontjához csatlakozik.

III.6.2.10 Erősítő elemek

Olyan csövek, melyek a bukóketrec hatékonyságát javítják. A csövek egymáshoz való rögzítési pontjainál lemezek is alkalmazhatók erősítésként.

III.6.2.11 Erősítő lemezek

Olyan min. 3 mm vastagságú fémlemez mely a bukócsövek, tartóelemek rögzítési pontjainál a karosszéria megerősítésére szolgál.

III.6.2.12 Rögzítő lemez (csavarozott konstrukciónál)

Olyan min. 3 mm vastag lemez, mely csövekhez van hegesztve és a csövek az – erősítő lemezekkel ellátott – alvázhöz való rögzítésre szolgál.

III.6.2.13 Eltávolítható összekötések

Azok a választható összekötő elemek, melyeknek leszerelhetőnek kell lenniük.

III.6.3 Alap bukókeret

Fő bukócső, első bukócső, hosszirányú összekötők, hosszirányú megtámasztó tartóelem és minimálisan egy darab átlós elem.

III.6.3.1 Általános megjegyzések

A bukókeretet oly módon kell megtervezni és elkészíteni, hogy miután azt beépítették, csökkentse a karosszéria esetleges deformálódását.

A bukókeret lényeges jellemzője, hogy minden részletre kiterjedő konstrukció, a megfelelő, adott kocsihoz történő adaptációval és a karosszériához történő megfelelő rögzítéssel. A bukócsöveknek nem szabad akadályozniuk az első ülésekhez való hozzáférést és korlátozniuk a versenyzők rendelkezésére álló teret. Lehető legszorosabban követniük kell a karosszéria vonalát, illetve ahhoz lehető legközelebb kell elhelyezkedniük, azért, hogy baleset esetén a lehető legnagyobb életteret biztosítsák.

III.6.3.2 A bukókeret elkészítésének, rögzítésének előírásai

- A bukókeret fő elemeinek egy darabból kell állniuk. Szilárdnak kell lenniük, egyenetlenségek, repedések nélkül. A rögzítést oly módon kell végezni, hogy az igazodjék a kocsi belső formájához, vagy megfelelő talpazatot lehet kialakítani min. 3 mm-es lemez felhasználásával.
- A fő bukócső rögzítési pontjainál 3 mm vastagságú, minimum 120 cm² felületű lemezzel kell a karosszériát megerősíteni. (2015-től talp kocka)
- A hosszirányú tartóelemnek rögzítési pontjait szintén ilyen módon kell megerősíteni, ajánlott legalább 80 cm² felületű megerősítő lemez használata.
- A fő bukócsövet az ajtóoszlophoz (biztonsági öv csavar) vagy annak közelében a tetőkerethez kell rögzíteni min. 10 mm átmérőjű és minimum 8.8-as minőségű acélcsavarral vagy hegesztéssel.
- Csavarozott konstrukciók esetén minden rögzítési ponton minimum 3 db (2015-től 4 db) 10 mm átmérőjű 8.8-as minőségű csavarral kell a rögzítő lemezt (csótalp) az erősítő lemezhez rögzíteni.
- A hegesztett rögzítés lényegesen biztosabb, ezért ez az ajánlott. Ebben az esetben az erősítő lemezhez kell a csövet hegesztetni.
- A megfelelő rögzítési pontoknál engedélyezett az eredeti kárpitozás helyi megváltoztatása. Ez a változtatás nem járhat a kárpitozás érintetlen részeinek eltávolításával.
- A hosszirányú tartóelemeket a fő bukócsőhöz az x ábrán látható módon kell rögzíteni. A rögzítési pontot a tetőkerethez lehető legközelebb kell kialakítani.

- Az átlós tartóelemet vagy a két hosszirányú tartóelem közé kell hegeszteni úgy, hogy az alsó rögzítési pontja a karosszériához képest 100 mm-en belül, felső rögzítési pontja pedig lehetőleg közelebb legyen a fő bukócsőhöz, vagy fő bukócső rögzítési pontjából kiindulva kell az ellenkező oldali hosszirányú tartóelem csatlakozásához hegeszteni.

- Eltávolítható bukóketrec készíthető, amennyiben a fő bukócső, az első bukócső és a hosszirányú letámasztó elemek talppontjai csavarozással kerülnek kialakításra. A bukócső talpára min 100mm x 100mm-es talplemezt kell hegeszteni, (hosszirányú támasztóra 50mm x 100mm) amit legalább két darab függőlegesen álló háromszög alakú lemezzel a bukócsőhöz kell hegeszteni (a hosszirányú tartón a háromszög elhagyható). Ebben az esetben a letámasztási pontokat a karosszéria elem külső oldaláról egy min. 150mm x150mm-es és 3mm vastag lemezzel kell megerősíteni és hegesztéssel rögzíteni, amin a rögzítő csavaroknak át kell menniük. A hosszirányú támasztó elem talppontján a külső megerősítés elhagyható, de ajánlott a megfelelő méretben. Az így kialakított bukókeret első és fő bukócsővét összekötő hosszirányú tartóelemek és a hosszirányú tartók készülhetnek bontható kivitelben, az eltávolíthatóság érdekében.

III.6.3.3 Hegesztési utasítások

Minden hegesztésnek a legjobb minőségűnek kell lenni, teljes átolvasás mellett. Bár a jó külső nem garantálja a jó minőséget, a rossz külalak nem a jó, igényes munka jellemzője. A hőkezelt acélok használatakor be kell tartani a gyártók különleges előírásait. Kizárólag védőgázos hegesztési eljárás alkalmazható.

III.7. Kilátás hátrafelé

A KRESZ szabályai szerint.

III.8. Vonószem

- Minden kocsin első és hátsó vonószemnek kell lennie. Elhelyezkedését a kocsi színétől elütő nyíllal kell jelezni.
- Alkalmasnak kell lennie, arra, hogy az autót a vonószemhez csatlakozva el lehessen vontatni.
- Ezeket a vonószemeket piros, vagy sárga színre kell festeni és a karosszérián piros nyíllal jelölni kell a helyüket.

III.9. Ablakok

- Az ablakokat közúti használatra kell minősíteni, minősítő jellel ellátva. A szélvédőnek ragasztott, biztonsági üvegből kell készülnie. Ha az oldalablakon ezüstözött vagy színezett fólia nincs használva, akkor szintelen törésgátló védőfólia használata kötelező.

E fóliák vastagsága nem lehet nagyobb, mint 100 mikron. Ezüstözött vagy színezett fóliák használata csak rali versenyeken engedélyezett az oldalsó és a hátsó szélvédőkön a következő feltételek mellett:

- A fóliákon vágott nyílásoknak lehetővé kell tenni, hogy a vezető és az autó utastere kívülről látható legyen.
- A szélvédő kivételével bármelyik üveg kicserélhető, helyettesíthető poli-carbonát lemezekkel, de azok vastagsága minimum 3mm kell, hogy legyen, valamint csak megfelelően rögzített állapot az elfogadott.
- Az üvegek, bevonása biztonsági fóliával kötelező, de minden esetben meg kell őrizni azok átláthatóságát, nem alkalmazható olyan fólia, ami megakadályozza az autó belső terébe történő belátást. Az átláthatóság biztosítása a poli-carbonát lemezeknél is kötelező!
- A szabad kilátást zavaró (sérült, törött) első szélvédő üveggel elrajtolni tilos!

III.10. Biztonsági szélvédő rögzítések

- Az ilyen eszközök szabadon használhatók.

III.11. Központi áramkör megszakító, áramtalanító

- Külső áramtalanító használata javasolt. Amennyiben a versenyautóba beszerelésre kerül az áramtalanító, úgy annak kívülről működtethetőnek kell lennie. Az áramtalanító kapcsolónak meg kell szakítani az összes áramkört (az akkumulátor, generátor vagy dinamó, világítás, indítás, gyújtás, elektromos vezérlés, stb. áramköreit), és a motort is le kell állítania. Szikramentes kivitelűnek kell lennie. A megszakító egység külső működtetőjét, kötelezően a szélvédő alsó részénél kell elhelyezni. A működtetőt, kék alapon fehér szegélyű, legalább 12 cm oldalú háromszögben, piros színű villám jellel kell jelölni. Ez a külső megszakító rendszer csak zárt autók esetén kötelező.

- A belső áramtalanító utastérbe történő beszerelése, a közúti szakaszon megrendezett verseny esetében kötelező. A belső áramtalanító kapcsolót úgy kell beépíteni, hogy azt mindkét versenyző az üléséből, bekötött állapotban (biztonsági övek) elérje és működtetni tudja.
- Elfogadhatónak az az áramtalanító minősül, amely áramtalanítás esetén leállítja az autó motorját.

III.11. 1 AKKUMULÁTOR

- Amennyiben az eredeti beépítési helyén marad, úgy az eredeti rögzítésen kívül, egy további (plusz 1) rögzítő pánt felszerelése kötelező, ami lehet heveder is.
- A pozitív pólus szigetelése minden esetben kötelező.
- Az akkumulátor gyári beépítési helyéhez viszonyított áthelyezése esetén, kettő párhuzamos acélpánttal, csavaros kötéssel kell rögzíteni (minimum 8.8-as acél), és burkolattal kell ellátni, az esetleges savkifolyás megakadályozása céljából.

III.12. Üzemanyagtank és üzemanyag ellátó rendszer.

12.1 A gyárilag beépített, a gyári beépítésnek megfelelő állapotban minden esetben elfogadott.

12.2 Amennyiben az üzemanyagtank nem az eredeti helyére, hanem az utastérbe, vagy a csomagtartóba kerül beépítésre, akkor azt csavaros kötéssel, fixen a padlólemezhez kell rögzíteni.

12.3 Az utastérben belül elvezetett üzemanyagcső esetében, kizárólag fémhálós biztonsági cső használható, ami célzottan üzemanyagcsőként történő felhasználásra készült, azaz, a víz-, és gázszerezési anyagként forgalmazott fémhálós csövek alkalmazása nem megengedett. A beltérben vezetett üzemanyagcső egy darabból kell, hogy legyen (az adott csőszakasz toldása nem engedélyezett). A szabály vonatkozik a visszafolyó ágra és a túlfolyó csőre is. Az utasteret és csomagteret érintő üzemanyagcső szakaszain fokozottan ajánlott a verseny célú felhasználásra gyártott fittingek alkalmazása.

12.4 A kidörzsölődést megakadályozó védőburkolattal kell ellátni az üzemanyagcsövet minden olyan ponton, ahol azt átvezetik a karosszéria bármely lemezén. Az átvezetések használata engedélyezett.

12.5 Az utastérben, vagy a csomagtérben elhelyezett üzemanyagtank szellőző-, túlfolyó csövét, ki kell vezetni a karosszérián kívülre, a kipufogó rendszertől, lehető legtávolabbi ponton.

12.6 Az utastérrel egy légtérben elhelyezett üzemanyagtankot, üzemanyag (AC) pumpát, üzemanyagszűrőt, minden esetben el kell látni egy szívárgásmentes, tűzálló burkolattal.

12.7 A hazai, vagy a nemzetközi technikai sportági szövetségek által jóváhagyott biztonsági üzemanyagtartály használata esetén az üzemanyag tartálynak minden esetben egy, az által jóváhagyott gyártó termékének kell lennie. A tartályon fel kell tüntetni a gyártó és a modell nevét, azon pontos előírásokat, melyek szerint az adott tartályt gyártották, valamint a gyártás keltét és a sorozatszámot.

12.8 A tartályok előregedése:

A biztonsági tartályok kb. 5 éves használat során előregesznek, és szilárdsági jellemzőik csökkennek. Egyetlen tartályt sem szabad a gyártás dátumától számított 5 éven túl felhasználni, kivéve, ha a gyártó ellenőrizte és igazolta annak használhatóságát legfeljebb újabb két évre.

12.9 Üzemanyagtartályok betöltő csővel

Nem engedélyezett az utastéren keresztül menő betöltő cső.

III.13 Ülések és rögzítéseik, üléstámaszok

- Ülések: homológ, vagy lejárt homológ, vagy típusbizonyítvánnyal, vagy gyártó által kiállított igazolással rendelkező elfogadott.

Ha az eredeti ülésrögzítő, vagy – tartóelemeket megváltoztatják, az új alkatrészeknek, vagy az ülésgyártó által jóváhagyott termékeknek kell lenni, vagy meg kell felelni az alábbi előírásoknak:

- A tartóelemeket a karosszériához / alvázhöz ülésenként legalább 4 ponton kell rögzíteni min. 8 mm átmérőjű csavarok és ellentartó lemezek felhasználásával.

A min. érintkezési felület nagysága a tartóelem, a karosszéria / alváz és az ellentartó lemez között szerelési pontonként 40 cm².

- Az üléseket a tartóelemekhez 4 ponton kell rögzíteni, melyek közül 2 db az ülés elején, 2 db az ülés hátsó részén helyezkedik el. A rögzítéseket min. 8 mm átmérőjű, min. 8.8 szakítószilárdságú csavarokkal, valamint az ülések anyagába integrált erősítő elemek felhasználásával kell megvalósítani. Minden egyes rögzítési pontnak ellen kell állnia 15000 N, bármilyen irányú erőhatásnak.

- A tartóelemek és ellenlemezek min. vastagsága acél esetében 3 mm, könnyűfém ötvözeteknél 5 mm. Az egyes tartóelemek hosszmérete nem lehet kevesebb, mint 60 mm.

III.14 KORMÁNYMŰ

- Karbantartott, kifogástalan működés.

III.15 Rajtszámok, Rajtszám panelek

- Minden esetben az első ajtókon kell kialakítani a helyét, egy 67x47 cm-es téglalapot. A rajtszámnak kialakított felületen, a rajtszámon és a rendező által előírt kötelező reklámon kívül semmi más felirat, reklám, ábra nem lehet.

III.16 Világítás

- A féklámpa kivételével, csak a közúti szakaszon megrendezett verseny esetében kötelező.

- A következő lámpák működőképessége kötelező:

a) Első, és hátsó fényszórók, lámpák,

b) elakadásjelző,

c) féklámpa.

- Kiegészítő lámpák használata engedélyezett, de az eredetileg beépített, vagy azokkal csereszabatos fényszórók megléte és működőképessége kötelező.

III.17 Szervizponyva, környezetvédelem

- A szervizhelyeken minden versenyautó alá, egy minimum 3x5m-es olaj-, és benzinálló ponyvát kell teríteni, e nélkül az autón semmiféle szerviztevékenység és üzemanyagöltés sem végezhető. -
- Amennyiben a versenyek alatti szűrőpróbaszerű ellenőrzésen valamelyik versenyző nem rendelkezik az előírt ponyvával, úgy első esetben figyelmeztetésben részesül az adott futam rendezőjétől. Amennyiben a hiányosságot ezután sem pótolja, úgy a verseny ideje alatt nem végezhet szerviztevékenységet. Amennyiben a fenti előírásokat megszegi, az adott versenyből kizárásra kerülhet. A vétkes versenyzőt a szabályszegésének következményeivel arányosan, akár eltöltésig terjedő büntetéssel sújthatja az AMTOSZ.
- Minden szervizcsapat köteles egy minimum 120 literes szemeteszákoszt a szerviz helyszínén tartani és a verseny folyamán keletkező hulladékot abban tárolni, majd azt a verseny végeztével elszállítani.

III.18. Technikai átvétel, versenyautók tisztasága, matricák

- A technikai átvételen a versenyautókat tiszta állapotban kell bemutatni, ellenkező esetben a verseny technikai ellenőrei az autó átvételét megtagadhatja.
- A versenyek teljes ideje alatt, a versenyző köteles tisztán tartani a rajtszámot, és a kötelező reklám felületeket. Amennyiben a fent említett felületek tisztasága nem megfelelő, a rendező kötelezheti a versenyzőt a tisztítás elvégzésére, akár rajt késleltetéssel is.
- Az ART-Sprint rendezvényekre nevezett versenyautókon TILTOTT mindennemű politikai-, szélsőséges-, és trágár-, faji-, szexuális-, és vallási témájú felirat, ábra, jelkép feltüntetése (pl. önkényuralmi jelképek stb.).
- Amennyiben az adott verseny technikai átvételén bemutatott, vagy a verseny folyamán ellenőrzött versenyautón a fentiek valamelyike megtalálható, az adott futam rendezője és/vagy a technikai átvétel vezetője felszólítja az érintett versenyzőt azok eltávolítására. Ha a versenyző a tisztségviselő felszólításának nem tesz eleget, úgy az adott futamon rajtengedélyt nem kap. Ilyen esetben a versenyző által befizetett nevezési díj nem kerül visszatérítésre.

III.19. Versenyautó szabályossága

- A versenyautónak a verseny végéig (utolsó stop állomásig, vagy szervizparkig/parc fermé-ig) meg kell őriznie a technikai átvételen elfogadott felszereltségét. Azaz nem távolítható el pl.: a sárvédő, lámpa, egyéb karosszéria elemek, tartozékok.
- A versenyző az éves technikai regisztráción, a gépátvételeken és a versenyek alatt köteles gondoskodni arról, hogy a bontás nélkül nem látható alkatrészek megfelelnek az ART-Sprint Technikai szabályzatnak. Továbbá rendelkezik a járműve kezelési és karbantartási utasításával, és járművét annak kezelési és karbantartási utasítása szerint kezeli és tartja karban. Továbbá köteles gondoskodni arról, hogy járművében csak sérülésmentes és a szabályoknak megfelelő ülések, övek, és egyéb beépített eszközök találhatóak.

IV. SPECIÁLIS ELŐÍRÁSOK.

IV.1 ÜLÉSEK, KÁRPITOK

- Ülések és a kárpitok eltávolíthatók.



2023